

# CT (Computerized Tomography) Scan

CT Scan shows pictures of your body parts. A small amount of dye may be put into a vein in your arm. This dye leaves your body after a few days.

**If you have any allergies to medicines, foods or other things, tell the staff before the test.**

**If you are pregnant or think you might be, tell the staff before the test.**

**Arrive on time for your test.** The test takes 15-20 minutes for each area you are having checked. If you are having a scan of your abdomen (stomach) or pelvis, allow for an extra 2 hours to drink the liquid dye.

## To Prepare

- Do not eat or drink anything, including water, for 4 hours before the test.
- You may take your medicines with sips of water.

## During the Test

- If you are having an abdominal (stomach) or pelvic scan, you need to drink liquid dye. You drink the first part of the liquid when you arrive, more about 30 minutes later and the rest of the liquid just before your scan, about 1 hour later.
- You will wear a hospital gown and lie on a table.
- An IV (intravenous) is put in a vein in your arm.
- Dye is put into your IV. You may feel hot or flushed for a few seconds.

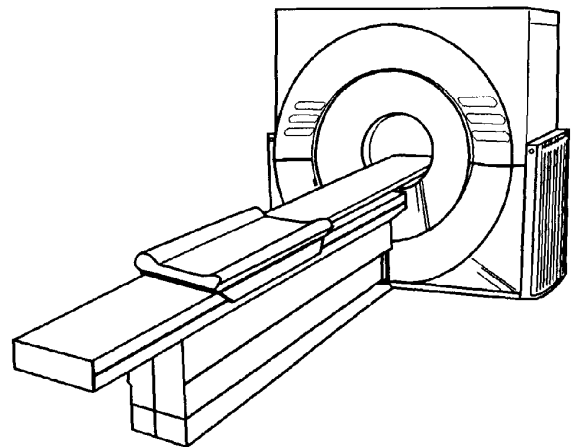

# Tomografía computarizada

Las tomografías computarizadas muestran imágenes de partes del cuerpo. Es posible que se inyecte una pequeña cantidad de tinte a través de una vena en el brazo. Este tinte se elimina del cuerpo después de algunos días.

**Si tiene alergias a medicamentos, alimentos u otras cosas, dígaselo al personal antes del examen.**

**Si está embarazada o cree que pudiera estarlo, avísele al personal antes del examen.**

**Llegue puntualmente a su examen.** El examen dura de 15 a 20 minutos para cada área que esté controlando. Si realiza una tomografía de su abdomen (estómago) o pelvis, calcule 2 horas adicionales para beber el tinte.

## Preparación

- No coma ni beba nada, ni siquiera agua, 4 horas antes del examen.
- Puede tomar sus medicamentos con pequeños sorbos de agua.

## Durante el examen

- Si se realiza una tomografía abdominal (estómago) o de pelvis, debe beber el tinte. Beba la primera parte del líquido cuando llegue, un poco más después de unos 30 minutos y el resto del líquido justo antes de la tomografía, casi una hora más tarde.
- Usará una bata de hospital y se recostará sobre una camilla.
- Se le insertará una vía intravenosa en una vena del brazo.
- Se pondrá el tinte en la vía intravenosa. Es posible que sienta calor o sofoco por algunos segundos.

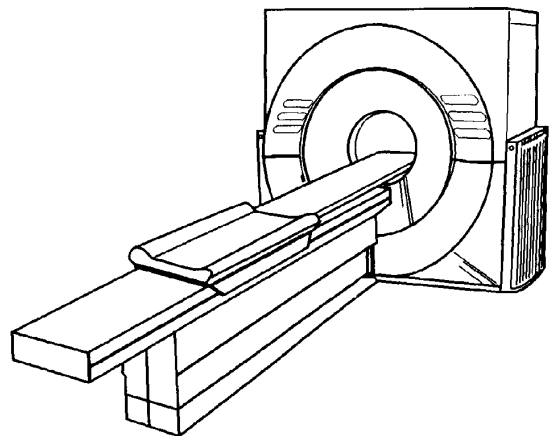

- Lie still during the scan.
- You may be asked to hold your breath at times.
- The table moves slightly between each scan.

### **After the Test**

- You may return to your normal diet and activity.
- If you had an abdominal or pelvic scan, you may have some loose stool from the liquid you drank.
- Test results are sent to your doctor. Your doctor will share the results with you.

**Talk to your doctor or nurse if you have any questions or concerns.**

- Permanezca recostado durante la tomografía.
- Puede que le pidan que contenga la respiración por momentos.
- La camilla se mueve levemente entre cada tomografía.

### **Después del examen**

- Puede retomar su dieta y actividad normales.
- Si se realizó una tomografía abdominal o de pelvis, puede tener deposiciones blandas debido al líquido que ingirió.
- Los resultados del examen se le envían a su médico. Éste los analizará con usted.

**Hable con su médico o enfermera si tiene alguna pregunta o inquietud.**

CT Scan. Spanish.

2/2006. Developed through a partnership of The Ohio State University Medical Center, Mount Carmel Health and OhioHealth, Columbus, Ohio. Available for use as a public service without copyright restrictions at [www.healthinfotranslations.com](http://www.healthinfotranslations.com).